



GN 9350

- Nederlands **Handleiding voor basis instellingen en gebruik**
- Deutsch **Hinweise zum Anschluss und zur Bedienung**
- Italiano **Guida per la configurazione e l'utilizzo di base**



## Overzicht headset

- [1] Microfoon
- [2] Microfoonarm
- [3] Online indicator
- [4] Volumeregeling met functie
- [5] Aanname toets
- [6] Luidspreker
- [7] Accu
- [8] Hoofdband
- [9] Oorhaak
- [10] Nekband

**Opmerking:** Zie voor meer informatie over knoppen en functies hoofdstuk 7 van de Handleiding voor extra functies.

## Übersicht Headset

- [1] Mikrofon
- [2] Mikrofonarm
- [3] Online-Anzeige
- [4] Lautstärkeregelung mit Stummuschaltung
- [5] Sprech-/Rufannahmetaste
- [6] Lautsprecher
- [7] Akku
- [8] Überkopfbügel
- [9] Ohrhaken
- [10] Nackenbügel

**Hinweis:** Detaillierte Informationen über Schaltflächen und Funktionen, finden Sie in Kapitel 7 in der Anleitung für zusätzliche Funktionen.

## Presentazione Auricolare

- [1] Microfono
- [2] Braccio della cuffia
- [3] Indicatore di collegamento
- [4] Controllo del volume con tasto di esclusione microfono
- [5] Pulsante di conversazione
- [6] Altoparlante
- [7] Batteria
- [8] Archetto
- [9] Supporto auricolare
- [10] Supporto per il collo

**Nota:** Per informazioni dettagliate sui pulsanti e sulle funzioni, vedere il capitolo 7 della Guida per le funzioni aggiuntive.

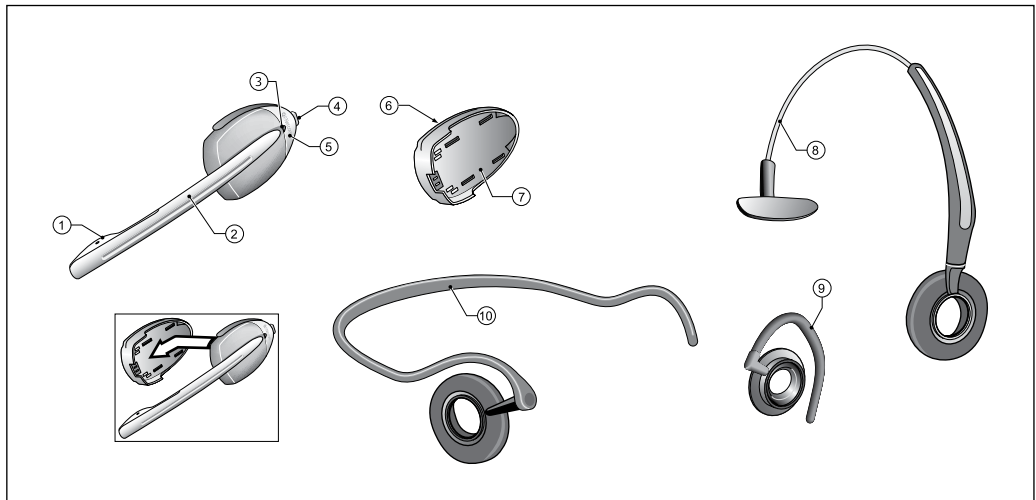

### Overzicht basisstation

- [11] Afdekking van het basisstation
- [12] Oplaadstation headset
- [13] Schakelaar voor kiestoon
- [14] LCD-scherm
- [15] Aansluiting telefoonkabel
- [16] Hoornpoort
- [17] Aansluiting voedingsadapter
- [18] USB-poort
- [19] Online indicator poort (OLI)
- [20] AUX poort voor GN 1000
- [21] Koppelingknop (Pairing)
- [22] Instelling LCD-scherm
- [23] Opladtoeren
- [24] USB-Modus functie (met indicator)
- [25] Mute indicator
- [26] Batterij indicator (vier dioden)
- [27] Telefoon-Modus functie (met indicator)
- [28] Voedingskabel
- [29] USB-verbindingkabel
- [31] Telefoonkabel

### Übersicht Basisstation

- [11] Abdeckung der Basisstation
- [12] Headset-Ladeschale
- [13] Telefon-Setup-Schalter für klares Freizeichen
- [14] LCD-Display
- [15] Telefonkabel-buchse
- [16]Telefonhörer-Kabelbuchse
- [17] Buchse für Netzteil
- [18] Buchse für USB-Kabel
- [19] Buchse für Online-Anzeige (OLI)
- [20] AUX-Buchse
- [21] Abgleichtaste (Pairing)
- [22] LCD-Display-Regelung
- [23] Ladestation/Basisstation
- [24] Umschalter PC-Modus (inkl. Anzeige)
- [25] Online-Anzeige für Stummschaltung
- [26] Akkuanzeige (4 Dioden)
- [27] Umschalter Telefonmodus (inkl. Anzeige)
- [28] Netzteiladapter
- [29] USB-Kabel
- [30] Anschlusskabel

### Presentazione base

- [11] Coperchio della base
- [12] Supporto di ricarica della cuffia
- [13] Tasto segnale di linea libera
- [14] Display LCD
- [15] Presa telefono
- [16] Presa microtelefono
- [17] Presa adattatore di alimentazione C/A
- [18] Porta USB
- [19] Porta indicatore on-line (OLI)
- [20] Porta AUX
- [21] Pulsante di pairing
- [22] Controllo del display LCD
- [23] Torre di ricarica
- [24] Pulsante modalità USB (con indicatore)
- [25] Indicatore esclusione microfono
- [26] Indicatore batteria (4 diodi)
- [27] Pulsante modalità telefono (con indicatore)
- [28] Cavo di alimentazione C/A
- [29] Cavo USB
- [30] Cavo telefonico

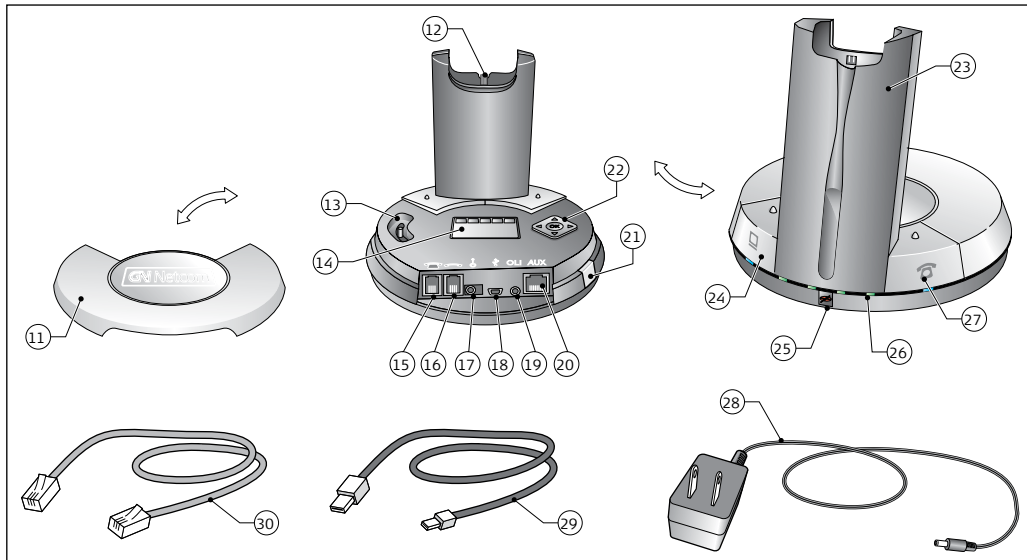

### Installeren

U kunt de headset op twee manieren instellen: voor gebruik met de telefoon of met de pc, of voor gebruik met zowel de telefoon als de pc.

#### Aansluiten op de telefoon

- [3.1] Koppel de kabel van de hoorn los.
- [3.2] Sluit de kabel van de hoorn aan op het basisstation.
- [3.3] Sluit de kabel van het basisstation aan op de hoornpoort van de telefoon.

#### Aansluiten op de pc via USB

**Opmerking:** De ID zal worden weergegeven als GN 9350.

- [3.4] Sluit het smalle uiteinde van de meegeleverde USB-kabel aan op de **USB-poort** van het basisstation.
- [3.5] Sluit het brede uiteinde van de meegeleverde USB-kabel aan op de **USB-poort** van de pc ▶ De standaardstuurprogramma's van uw pc worden gebruikt.

#### Aansluiten op het lichtnet

- [3.6] Sluit de stroomadapter aan op het basisstation.
- [3.7] Sluit de stroomadapter aan op het stopcontact ▶ **De knop voor telefoonstand** gaat branden.

### Konfiguration

Sie können das Headset für Telefon oder PC bzw. für Telefon und PC einrichten.

#### Mit dem Telefon verbinden

- [3.1] Ziehen Sie das Hörerkabel heraus.
- [3.2] Stecken Sie es an der Basisstation ein.
- [3.3] Stecken Sie das Anschlusskabel an der Basisstation und am Telefon ein.

#### Mit dem PC über USB verbinden

- Hinweis:** Als Geräte-ID wird GN 9350 angezeigt.
- [3.4] Stecken Sie das kleine USB-Kabelende in die **USB-Buchse** der Basisstation.
- [3.5] Stecken Sie das große USB-Kabelende in die **USB-Buchse** des PCs.

▶ Es werden die Standardtreiber des PCs verwendet.

#### Stromanschluss

- [3.6] Stecken Sie das Netzteil an der Basisstation ein.
- [3.7] Stecken Sie es in die Steckdose.
- ▶ Die **Online-Anzeige der Basisstation** leuchtet.

### Settaggio

Si può configurare la cuffia in due modi: per l'uso con il telefono o il PC, oppure con il telefono e il PC.

#### Collegamento al telefono

- [3.1] Scollegare il cavo del microtelefono.
- [3.2] Collegarlo alla base.
- [3.3] Collegare il cavo della base al telefono.

#### Collegamento al PC via USB

- Nota:** L'ID sarà GN 9350.
- [3.4] Collegare l'estremità piccola del cavo USB alla **porta USB** della base.
- [3.5] Collegare l'estremità più grande del cavo USB alla **porta USB** del PC.

▶ Sono utilizzati i driver standard del PC.

#### Coll. all'alimentazione

- [3.6] Collegare l'adattatore di alimentazione alla base.
- [3.7] Collegarlo quindi a una presa elettrica.
- ▶ Il **pulsante della modalità telefono** si illumina.



Als uw vaste telefoon een aparte headsetaansluiting heeft, raadpleegt u de "Handleiding voor extra functies".



Wenn das Telefon über eine separaten Headsetbuchse verfügt, finden Sie weitere Informationen.



Se il telefono è dotato di presa della cuffia separata, consultare la "Guida per le funzioni aggiuntive".



Zie de Handleiding voor extra functies voor het instellen van de GN 1000 en een externe online indicator (OLI).



Anweisungen zum Einrichten des GN 1000 und einer externen OLI finden Sie in der Anleitung für zusätzliche Funktionen.



Per la configurazione del GN 1000 e di un OLI esterno, consultare la Guida per le funzioni aggiuntive.

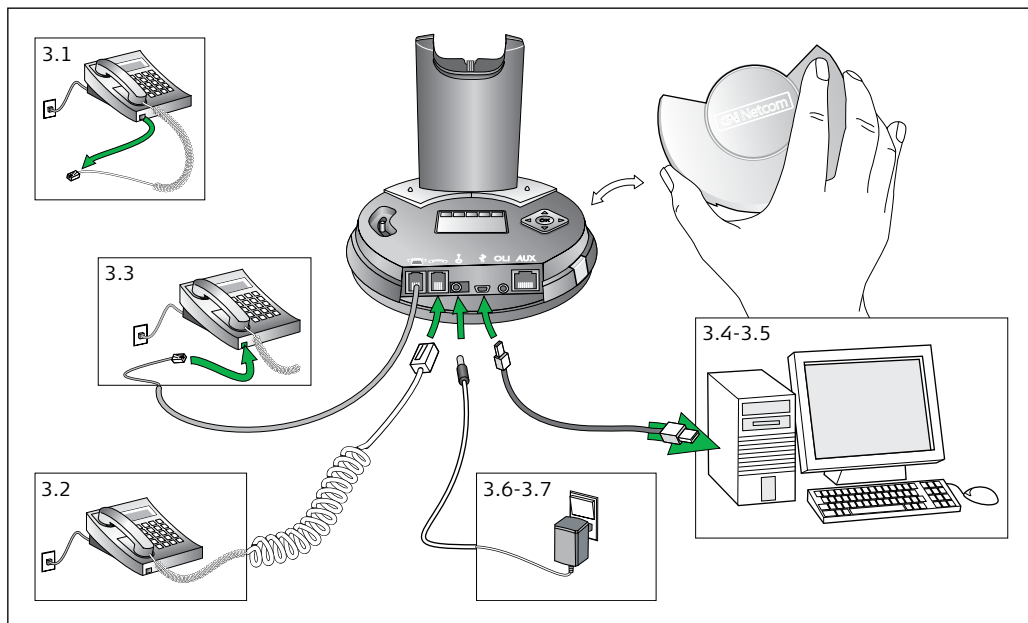

**Opladen**

**[4.1]** Plaats de headset in het basisstation om de headset op te laden.

▶ Alle dioden van de batterij-indicator branden gedurende één seconde.

**[4.2]** Laad de headset vóór gebruik gedurende minimaal 30 minuten op. De headset is na 3 uren volledig opgeladen.

▶ Het aantal brandende dioden van de batterij-indicator geeft de status van de batterij aan, zelfs wanneer de headset zich niet op het basisstation bevindt.

**Instelling van de kiestoon**

**[4.3]** Zet de headset op.

**[4.4]** Neem de handset op en luister of u een kiestoon hoort in de headset.

▶ Als u geen of een onduidelijke kiestoon hoort, gaat u voor het instellen door naar 4.6.

**[4.5 - 4.6]** Schuif de terminatie schakelaar van A tot G en zoek naar de beste kiestoon. Als de kiestoon in positie A even duidelijk is als in positie G, laat u de terminatie op A staan.

**Laden**

**[4.1]** Laden Sie das Headset in der Basisstation.

▶ Alle Dioden leuchten 1 Sek. lang.

**[4.2]** Laden Sie das Headset vor Gebrauch mindestens 30 Min. Es dauert 3 Std., bis der Akku voll geladen ist.

▶ Die Anzahl der leuchtenden Dioden zeigt den Ladezustand selbst dann an, wenn sich das Headset nicht in der Basisstation befindet.

**Klares Freizeichen**

**[4.3]** Setzen Sie das Headset auf.

**[4.4]** Heben Sie den Hörer ab. Achten Sie auf das Freizeichen im Headset.

▶ Sollte kein klares Freizeichen zu hören sein, gehen Sie zu 4.6 über.

**[4.5-4.6]** Nehmen Sie die Abdeckung der Basisstation ab. Schalten Sie zwischen A und G um, bis das Freizeichen klar hörbar ist. Ist der Ton bei G ebenso klar wie bei A, lassen Sie den Schalter auf A.

**Carica**

**[4.1]** Posizionare la cuffia sulla base.

▶ Tutti i diodi dell'indicatore della batteria si illuminano per 1 sec.

**[4.2]** Prima dell'uso, caricare la batteria per min. 30 minuti. La ricarica completa impiega 3 ore.

▶ Il numero di diodi illuminati indica il livello di carica raggiunto, anche quando la cuffia non è posizionata nella base.

**Regol. segnale di linea**

**[4.3]** Indossare la cuffia.

**[4.4]** Sollevare il microtelefono e ascoltare il segnale di linea libera.

▶ Se il segnale è assente o poco chiaro, proseguire al punto 4.6.

**[4.5-4.6]** Rimuovere il coperchio della base e individuare il tasto del segnale di linea libera. Far scorrere il selettore (nelle posizioni da A a G) fino a che il segnale non risulta chiaro. Se il segnale è chiaro sia nella posizione A che in G, impostare il selettore su A.

  
Zie [www.gnnetcom.com/gn9300/support](http://www.gnnetcom.com/gn9300/support) voor meer informatie over de instelling van de kiestoon.

  
Weitere Informationen finden Sie unter [www.gnnetcom.com/gn9300/support](http://www.gnnetcom.com/gn9300/support).

  
Visitare il sito [www.gnnetcom.com/gn9300/support.com](http://www.gnnetcom.com/gn9300/support.com) per ottenere ulteriori informazioni sulla regolazione del segnale di linea.

**Opladen**

**Laden**

**Carica**

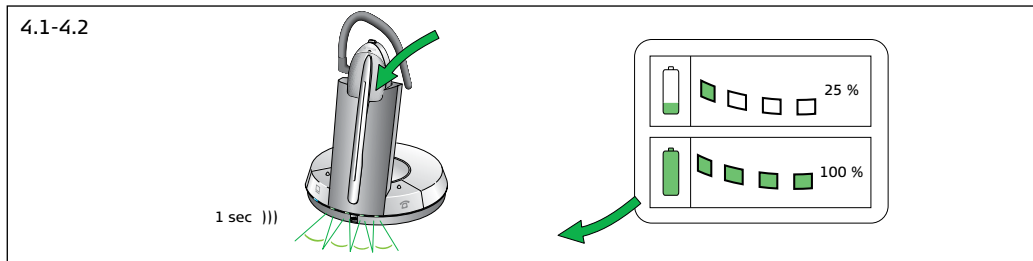

**Instelling van de kiestoon**

**Klares Freizeichen**

**Regolazione del segnale di linea**

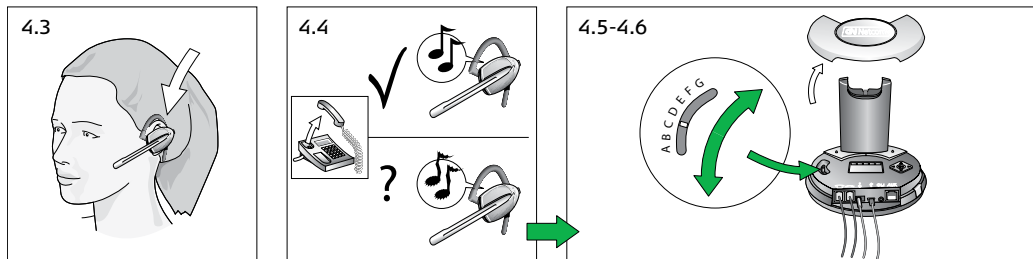

### Zendvolume instellen

▲ Deze instelling is van groot belang, om ervoor te zorgen dat u luid en duidelijk overkomt.

[5.1] Zet de headset op.

[5.2] Zoek in het schermmenu van het basisstation naar **zendvolume instellen** .

[5.3] Bel iemand op die als testpersoon fungeert.

[5.4] Blader door de 12 instellingen van het menu **zendvolume instellen** totdat de testpersoon bevestigt dat hij uw stem met het juiste volume hoort.

[5.5] Druk op **OK** om de nieuwe instelling te bevestigen.

### Luidsprekervolume aanpassen

[5.6] Duw de volumeschakelaar naar **boven/beneden** om het ontvangstvolume in te stellen.

▶ Tonen in de headset geven het volumeniveau aan.

### Übertragungslautstärke

▲ Diese Einstellung ist wichtig, da Ihre Stimme sonst nicht deutlich empfangen wird.

[5.1] Setzen Sie das Headset auf.

[5.2] Suchen Sie im Displaymenü der Basisstation nach der **Anpassung der Übertragungslautstärke** .

[5.3] Rufen Sie jemanden an, um die Einstellungen vornehmen zu können.

[5.4] Wechseln Sie durch die 12 Einstellungen im Menü zur **Anpassung der Übertragungslautstärke**, bis die Testperson Ihnen eine angenehme Lautstärke bestätigt.

[5.5] Drücken Sie auf **OK**, um die neue Einstellung zu speichern.

### Lautsprecher/Empfangslautstärke

[5.6] Drücken Sie die Lautstärketaste **nach oben bzw. unten**.

▶ Die Töne im Headset geben die Lautstärke an.

### Impost. vol. trasmissione

▲ Questa impostazione è importante per la trasmissione chiara della voce.

[5.1] Indossare la cuffia.

[5.2] Nel menu visualizzato sulla base, individuare la **regolazione del volume di trasmissione** .

[5.3] Effettuare una chiamata di prova.

[5.4] Scorrere il menu di **regolazione del volume di trasmissione** a 12 livelli fino alla conferma dell'interlocutore.

[5.5] premere **OK** per confermare.

### Regolazione del volume dell'altoparlante

[5.6] Per regolare il volume di ricezione, spingere il tasto del volume **in alto/in basso**.

▶ Il livello di volume viene indicato da dei segnali acustici nella cuffia.



Als u een USB-toepassing gebruikt, wordt via de instellingen van de computer het zendvolume bepaald.



Bei Verwendung einer USB-Anwendung wird die Übertragungslautstärke von den Computereinstellungen festgelegt.



Quando si utilizza un'applicazione USB, il volume di trasmissione è determinato dalle impostazioni del computer.

### Zendvolume instellen Übertragungslautstärke Impostazione del volume di trasmissione

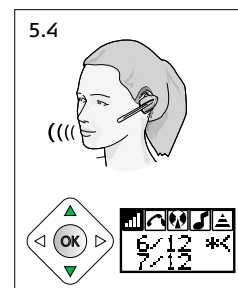
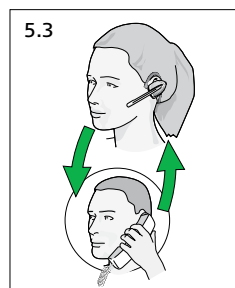
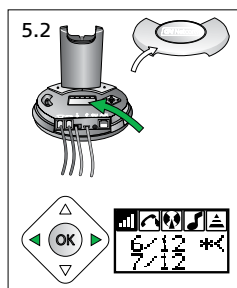
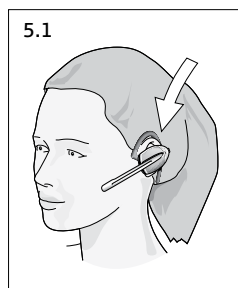

### Luidsprekervolume aanpassen Lautsprecher/Empfangslautstärke Regolazione volume altoparlante

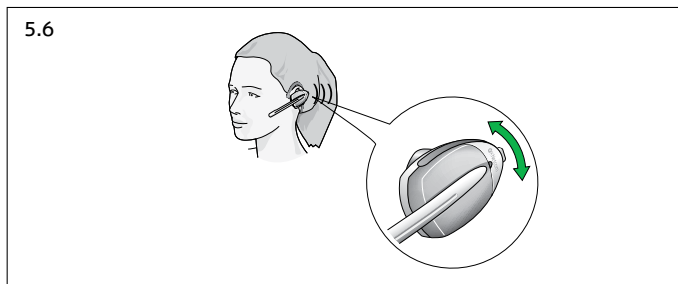

  
Indicator knop USB-/telefoonstand: brandt wanneer het basisstation zich in de geselecteerde stand (USB of telefoon) bevindt, en knippert wanneer de verbinding in de geselecteerde stand actief is.

  
Anzeige der USB-/Telefonmodus-taste: Leuchtet, wenn sich die Basisstation im ausgewählten Modus (USB oder Telefon) befindet, und blinkt, wenn die Verbindung im ausgewählten Modus aktiv ist.

  
Indicatori del pulsante di modalità telefono/USB: illuminati quando la base è nella modalità selezionata (USB o telefono) e lampeggianti quando il collegamento nella modalità selezionata è attivo.

  
U kunt telefoonoproepen ook op afstand via de headset aannemen/verbreken met de GN 1000. Zie de Handleiding voor instructies.

  
Mit Hilfe der Fernrufannahme GN 1000 RHL können Sie Anrufe annehmen und beenden, ohne den Telefonhörer zu bedienen. Weitere Anweisungen finden Sie in der Anleitung für zusätzliche Funktionen.

  
È inoltre possibile eseguire/concludere le chiamate in modalità alzamicrotelefono remoto. Per le istruzioni, consultare la Guida per le funzioni aggiuntive.

**Bellen via de telefoon**

- [6.1] Zorg ervoor dat de telefoonstand is geselecteerd.
- [6.2] Haal de headset uit het basisstation of druk op de **aanname toets** van de headset als u de headset al draagt.
- [6.3] Neem de hoorn van de haak.
- [6.4] Kies het gewenste nummer.

**Gesprekken beëindigen**

- [6.5] Leg de hoorn op de haak.
- [6.6] Plaats de headset terug in het basisstation, of druk op de aanname toets.

**Bellen via de PC-/VoIP-toepassing**

- [6.7] Haal de headset uit het basisstation of druk op de **aanname toets** van de headset als u de headset al draagt.
- [6.8] Zorg ervoor dat de USB-stand is geselecteerd.
- ▲ De indicator van de USB-toets gaat branden.
- [6.9] Beëindig het gesprek volgens de instructies van de pc-toepassing.

**Gesprekken beëindigen**

- [6.10] Beëindig het gesprek volgens de instructies van de pc-toepassing.
- [6.11] Plaats de headset terug in het basisstation, of druk op de aanname toets.

**Bellen via de telefoon**

**Anrufe über ein Telefon tätigen**  
**Chiamate via telefono**

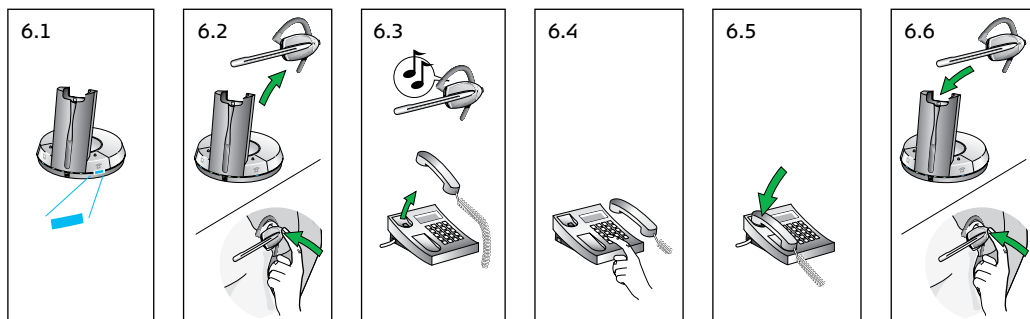

**Bellen via de PC-/VoIP-toepassing**

**Anrufe über eine PC-/VoIP-Anwendung tätigen**  
**Chiamate con un'applicazione di PC/VoIP**

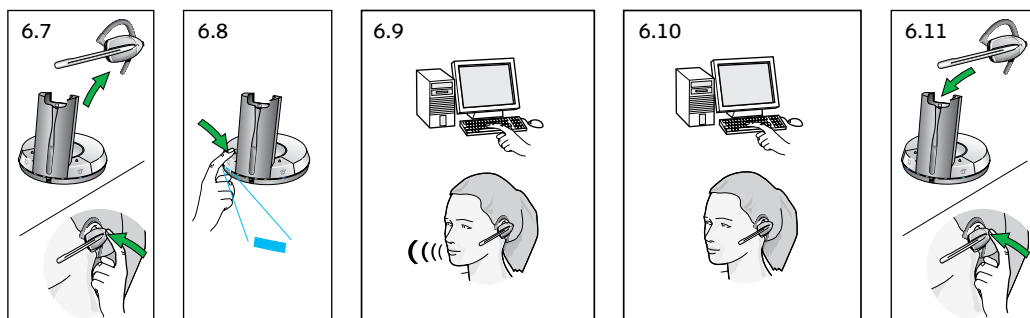

**Anrufe über ein Telefon tätigen**

- [6.1] Aktivieren Sie den Telefonmodus.
- [6.2] Nehmen Sie das Headset aus der Basisstation oder drücken Sie auf die **Sprech-/Rufannahmetaste** des Headsets, wenn Sie es bereits tragen.
- [6.3] Heben Sie den Telefonhörer ab, und warten Sie auf das Freizeichen.
- [6.4] Wählen Sie die Nummer.

**Anrufe beenden**

- [6.5] Legen Sie den Telefonhörer auf.
- [6.6] Stellen Sie das Headset zurück in die Basisstation, oder drücken Sie die **Sprech-/Rufannahmetaste**.

**Anrufe über eine PC-/VoIP-Anwendung tätigen**

- [6.7] Nehmen Sie das Headset aus der Basisstation oder drücken Sie auf die **Sprech-/Rufannahmetaste** des Headsets, wenn Sie es bereits tragen.
- [6.8] Aktivieren Sie den USB-Modus.
- ▲ Die Anzeige der USB-Taste leuchtet auf.
- [6.9] Führen Sie den Anruf entsprechend den Anweisungen für die PC-Anwendung durch.

**Anrufe beenden**

- [6.10] Beenden Sie den Anruf gemäß den PC-Anwendungsanweisungen.
- [6.11] Stellen Sie das Headset zurück in die Basisstation, oder drücken Sie die **Sprech-/Rufannahmetaste**.

**Chiamate via telefono**

- [6.1] Verificare che sia selezionata la modalità telefono.
- [6.2] Rimuovere la cuffia dalla base oppure premere il pulsante di **conversazione** se già si indossa la cuffia.
- [6.3] Sollevare il microtelefono e attendere il segnale di linea libera.
- [6.4] Comporre il numero desiderato.

**Conclusione delle chiamate**

- [6.5] Riagganciare il microtelefono.
- [6.6] Riposizionare la cuffia sulla base o premere il pulsante di conversazione della cuffia.

**Chiamate con un'appli. PC/VoIP**

- [6.7] Rimuovere la cuffia dalla base oppure premere il **pulsante di conversazione** se già si indossa la cuffia.
- [6.8] Verificare che sia selezionata la modalità USB.
- ▲ Il pulsante dell'USB si illumina.
- [6.9] Eseguire la chiamata in base alle istruzioni dell'applicazione sul PC.

**Conclusione delle chiamate**

- [6.10] Concludere la chiamata in base alle istruzioni dell'applicazione sul PC.
- [6.11] Riposizionare la cuffia sulla base o premere il pulsante di conversazione della cuffia.



Als u gesprekken ontvangt, selecteert de eenheid automatisch de beschikbare telefoon- of VoIP-stand. Als het gesprek is beëindigd, keert de eenheid terug naar de handmatig geselecteerde stand.



Bei eingehenden Anrufen wird automatisch der erforderliche Telefon- oder VoIP-Modus ausgewählt. Ist der Anruf beendet, wird wieder der manuell ausgewählte Modus aufgerufen.



Quando si riceve una chiamata, l'unità seleziona automaticamente il telefono o la modalità VoIP richiesta. Al termine della chiamata, l'unità torna alla modalità di selezione manuale.

**Gesprekken aannemen via de telefoon**

- [7.1] De telefoon gaat over.
- [7.2] Haal de headset uit het basisstation of druk op de **aanname toets** van de headset als u de headset al draagt.
- [7.3] Neem de hoorn van de haak.

▶ Het gesprek wordt doorverbonden naar de headset.

**Handmatig gesprekken aannemen via de VoIP-toepassing**

[7.4] De VoIP-toepassing op uw computer waarschuwt u voor een inkomend gesprek.

[7.5] Verwijder de headset van het basisstation.

▶ Het gesprek wordt doorverbonden.

[7.6] Handmatig de beantwoordfunctie van de VoIP-toepassing op uw computer activeren.

▶ Het gesprek wordt doorverbonden.

**Mute functie**

[7.7] De mute functie wordt geactiveerd/gedeactiveerd door op de mute schakelaar van de volumeregeling te drukken.

▶ Als mute is ingeschakeld, klinkt er een regelmatige toon in de headset en gaat de indicator voor ruggespraak op het basisstation branden.

**Opmerking:** met sommige VoIP-toepassingen kunt u op afstand oproepen beantwoorden en beëindigen en het belseignaal verzenden. Zie [www.gnnetcom.com/gn9300/support](http://www.gnnetcom.com/gn9300/support) voor meer informatie.

**Anrufe annehmen**

- [7.1] Das Telefon klingelt.
  - [7.2] Nehmen Sie das Headset aus der Basisstation **oder** drücken Sie auf die **Sprech-/Rufannahmetaste** des Headsets, wenn Sie es bereits tragen.
  - [7.3] Nehmen Sie den Telefonhörer ab.
- ▶ Der Anruf wird an das Headset umgeleitet.

**Anrufe über eine VoIP-Anwendung manuell annehmen**

- [7.4] Die VoIP-Anwendung des PCs meldet einen eingehenden Anruf.
- [7.5] Nehmen Sie das Headset aus der Basisstation.

▶ Der Anruf wird durchgestellt.

[7.6] Aktivieren Sie die Anrufannahmefunktionalität der VoIP-Anwendung des PCs manuell.

▶ Der Anruf wird durchgestellt.

**Stummschaltung**

- [7.7] Die Stummschaltung wird durch Drücken des Stummschalters der Lautstärkeregelung aktiviert bzw. deaktiviert.
- ▶ Ist die Stummschaltung aktiviert, ist im Headset in regelmäßigen Abständen ein Ton zu hören, und die Stummschaltungsanzeige an der Basisstation leuchtet.

**Hinweis:** Einige VoIP-Anwendungen ermöglichen die Remote-Aannahme sowie -Beendigung von Fen und übertragen den Klingelton. Weitere Informationen hierzu finden Sie unter [www.gnnetcom.com/gn9300/support](http://www.gnnetcom.com/gn9300/support).

**Risposta a chiamate via telefono**

- [7.1] Il telefono squilla.
- [7.2] Rimuovere la cuffia dalla base **oppure** premere il **pulsante di conversazione** se già si indossa la cuffia.
- [7.3] Sollevare il microtelefono.

▶ La chiamata viene indirizzata alla cuffia.

**Risposta manuale a chiamate con un'ap. PC/VoIP**

[7.4] L'applicazione di Voip sul PC notifica l'arrivo di una chiamata.

[7.5] Rimuovere la cuffia dalla base.

▶ La connessione alla chiamata viene avviata.

[7.6] Attivare manualmente la funzione di risposta a chiamate dell'applicazione di VoIP del PC.

▶ La connessione alla chiamata viene avviata.

**Esclusione del microfono**

[7.7] È possibile attivare o disattivare la funzionalità di esclusione del microfono premendo il pulsante corrispondente del controllo volume.

▶ Quando viene attivata, in cuffia viene emesso un segnale acustico a intervalli regolari e l'indicatore sulla base si illumina.

**Nota:** Alcune applicazioni di VoIP consentono la risposta remota e la conclusione di chiamate, nonché la trasmissione della suoneria. Per ulteriori informazioni, visitare il sito [www.gnnetcom.com/gn9300/support](http://www.gnnetcom.com/gn9300/support).

**Gesprekken aannemen via de telefoon**

**Anrufe annehmen**

**Risposta a chiamate via telefono**

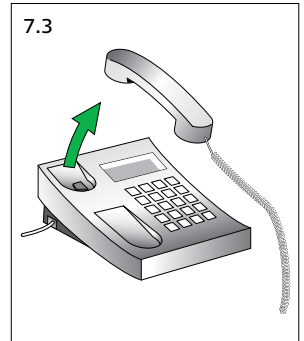
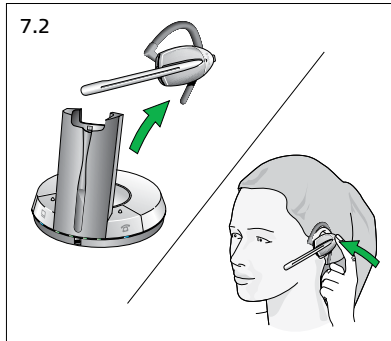
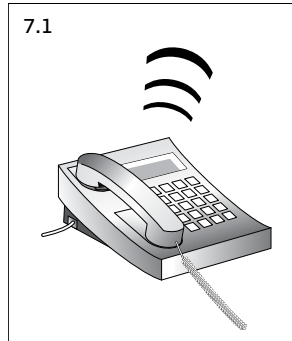

**Handmatig gesprekken aannemen via de VoIP-toepassing**

**Anrufe über eine VoIP-Anwendung manuell annehmen**

**Risposta manuale a chiamate con un'ap. PC/VoIP**

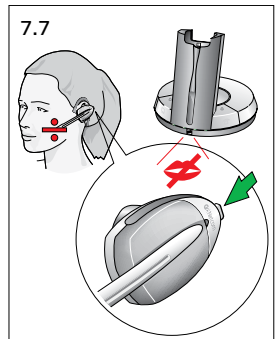
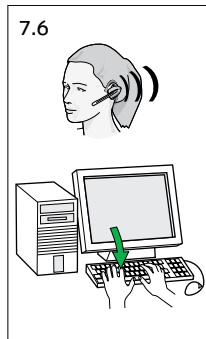
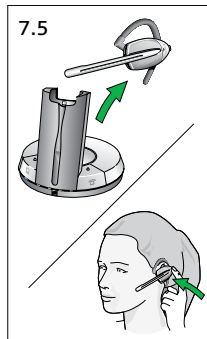
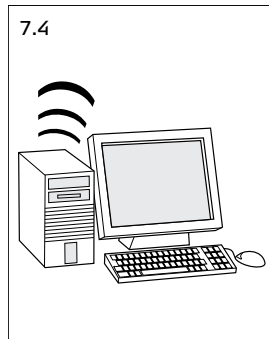

**Mute functie**

**Stummschaltung**

**Esclusione del microfono**



**Raadpleeg voor meer informatie en technische specificaties de Handleiding voor extra functies op [www.gnnetcom.com/gn9330/support](http://www.gnnetcom.com/gn9330/support):**

- Extra instellingen via het LCD-scherm
- Telefonisch vergaderen
- Draagmogelijkheden
- Waarschuwingssignalen/-indicators
- Problemen oplossen
- Op afstand aannemen/verbreken met de GN 1000
- Installatie op telefoons met headset-aansluiting

**Detaillierte Informationen und technische Daten finden Sie in der Anleitung für zusätzliche Funktionen unter [www.gnnetcom.com/gn9330/support](http://www.gnnetcom.com/gn9330/support):**

- Zusätzliche Einstellungen über das LCD-Display
- Konferenzschaltungen
- Tragemöglichkeiten
- Akustische/optische Signale
- Fehlersuche
- Fernrufannahme GN 1000 RHL
- Anschluss an Telefonen mit Headset-Buchse

**Per ulteriori informazioni e specifiche tecniche consultare la Guida per le funzioni aggiuntive all'indirizzo [www.gnnetcom.com/gn9330/support](http://www.gnnetcom.com/gn9330/support):**

- Altre configurazioni tramite display LCD
- Teleconferenze
- Modi di utilizzo
- Indicatori acustici e visivi
- Risoluzione dei problemi
- Alzamicrotelefono remoto GN 1000
- Installazione su telefoni con presa della cuffia



#### **ATIS Telecommunicatie B.V.**

Frankfurtstraat 10  
1175 RH Lijnden  
Nederland

Tel: +31 (0)23-562 47 00  
Fax: +31 (0)23-562 48 60  
[www.gnnetcom.nl](http://www.gnnetcom.nl)



#### **GN Netcom GmbH**

Traberhof Str. 12  
83026 Rosenheim  
Germany  
Tel: +49 (0)8031 - 26 51 0  
Fax: +49 (0)8031 - 69 89 5  
[www.gnnetcom.de](http://www.gnnetcom.de)  
[info.de@gnnetcom.com](mailto:info.de@gnnetcom.com)



#### **GN Netcom Italia Srl**

Via Fernanda Wittgens n.3  
20123 Milano (MI)  
Italia

Tel.: +39 02 5832 8253  
Fax: 02/58313315  
[www1.gnnetcom.dk/italy/](http://www1.gnnetcom.dk/italy/)