



GN 9330

- Nederlands Handleiding voor basis instellingen en gebruik
- Deutsch Hinweise zum Anschluss und zur Bedienung
- Italiano Guida per la configurazione e l'utilizzo di base



- [1] Microfoon
- [2] Microfoonarm
- [3] Luidspreker
- [4] Online indicator
- [5] Volumeregeling en mute functie
- [6] Aanne name toets
- [7] Oorhaak
- [8] Afdekking van het basisstation
- [9] Terminatie schakelaar
- [10] Oplaadstation headset
- [11] Telefoon poort
- [12] Hoorn poort
- [13] Aansluiting voedingsadapter
- [14] Online indicator poort (OLI)
- [15] Aux poort voor GN 1000
- [16] Koppelingsknop (pairing)
- [17] Microfoonvolume
- [18] Oplaadtoeren
- [19] Mute-indicator
- [20] Batterij-indicator (vier dioden)
- [21] Telefoonknop (met indicator)
- [22] Voedingskabel
- [23] Telefoonkabel
- [24] Hoofdband

- [1] Mikrofon
- [2] Mikrofonarm
- [3] Lautsprecher
- [4] Online-Anzeige
- [5] Lautstärkeregelung mit Stummuschaltung
- [6] Sprech-/Rufannahmetaste
- [7] Ohrhaken
- [8] Abdeckung der Basisstation
- [9] Telefon-Setup-Schalter für klares Freizeichen
- [10] Headset-Ladeschale
- [11] Telefon-Kabelbuchse
- [12] Telefonhörer-Kabelbuchse
- [13] Buchse für Netzteil
- [14] Buchse für Online-Anzeige (OLI)
- [15] AUX-Buchse für GN 1000 RHL
- [16] Abgleichtaste (Pairing)
- [17] Sende-Lautstärke
- [18] Ladestation/Basisstation
- [19] Online-Anzeige für Stummuschaltung
- [20] Akkuanzeige (4 Dioden)
- [21] Online-Anzeige der Basisstation
- [22] Netzteiladapter
- [23] Anschlusskabel
- [24] Überkopfbügel

- [1] Microfono
- [2] Braccetto della cuffia
- [3] Altoparlante
- [4] Indicatore di collegamento
- [5] Controllo del volume con tasto di esclusione microfono
- [6] Pulsante di conversazione
- [7] Supporto auricolare
- [8] Coperchio della base
- [9] Selettore segnale di linea libera
- [10] Supporto di ricarica della cuffia
- [11] Presa telefono
- [12] Presa microtelefono
- [13] Presa adattatore di alimentazione C/A
- [14] Porta indicatore on-line (OLI)
- [15] Porta AUX per GN 1000
- [16] Pulsante di pairing
- [17] Volume del microfono
- [18] Torre di ricarica
- [19] Indicatore esclusione microfono
- [20] Indicatore batteria (4 diodi)
- [21] Pulsante di conversazione della base (con indicatore)
- [22] Cavo di alimentazione C/A
- [23] Cavo telefonico
- [24] Archetto



Zie voor meer informatie over knoppen en functies hoofdstuk 7 van de Handleiding voor extra functies.



Detaillierte Informationen über Schaltflächen und Funktionen, finden Sie in Kapitel 7 in der Anleitung für zusätzliche Funktionen.



Per informazioni dettagliate sui pulsanti e sulle funzioni, vedere il capitolo 7 della Guida per le funzioni aggiuntive.

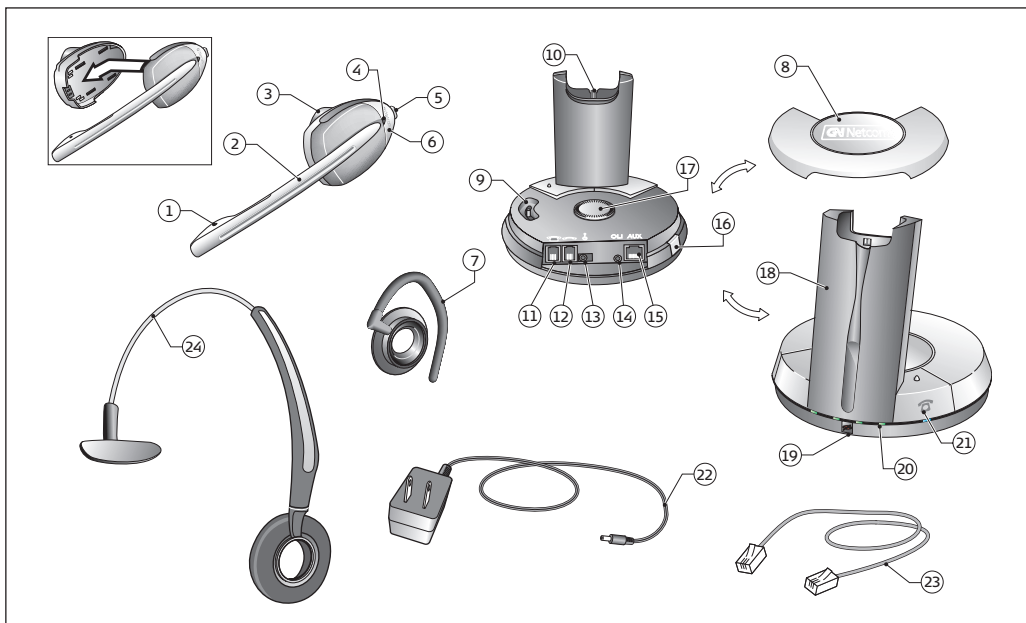

Installeren

[2.1] Ontkoppel de hoorn van het toestel.

[2.2] Sluit de kabel van de hoorn aan op het basisstation.

[2.3] Sluit de kabel van het basisstation aan op de hoornpoort van de telefoon.

Opmerking: als uw vaste telefoon een aparte headsetaansluiting heeft, raadpleegt u de "Handleiding voor extra functies" voor de configuratie en het gebruik van deze aansluiting.

Aansluiten op het lichtnet

[2.4] Sluit de stroomadapter aan op het basisstation.

[2.5] Sluit de stroomadapter aan op het stopcontact.

► **De telefoonknop** gaat branden.

Opladen

[2.6] Plaats de headset in het basisstation om de headset op te laden. Alle dioden van de **batterij-indicator** branden gedurende één seconde.

[2.7] Laad de headset vóór gebruik gedurende minimaal 30 minuten op. De headset is na 3 uur volledig opgeladen.

Konfiguration

[2.1] Ziehen Sie das Telefonhörerkabel am Telefon heraus.

[2.2] Stecken Sie dieses an der Basisstation ein.

[2.3] Stecken Sie das Anschlusskabel an der Basisstation und am Telefon ein.

Hinweis: Wenn das Telefon über eine separaten Headsetbuchse verfügt, finden Sie weitere Informationen zum Einrichten und Verwenden der Buchse in der Anleitung für zusätzliche Funktionen.

Stromanschluss

[2.4] Stecken Sie das Netzteil an der Basisstation ein.

[2.5] Stecken Sie das Netzteil in eine Steckdose.

► **Die Online-Anzeige der Basisstation** leuchtet.

Laden

[2.6] Stellen Sie das Headset zum Laden in die Basisstation. Alle Dioden der **Akkuanzeige** leuchten 1 Sekunde lang.

[2.7] Laden Sie das Headset vor Gebrauch mindestens 30 Minuten lang. Es dauert 3 Stunden, bis der Akku voll geladen ist.

Settaggio

[2.1] Scollegare il cavo del microtelefono.

[2.2] Collegare il cavo del microtelefono alla base.

[2.3] Collegare il cavo della base al telefono.

Nota: se il telefono è dotato di presa della cuffia separata, consultare la "Guida per le funzioni aggiuntive" per il settaggio e l'utilizzo di questa porta.

Collegamento all'alimentazione

[2.4] Collegare l'adattatore di alimentazione alla base.

[2.5] Collegare l'adattatore di alimentazione a una presa elettrica.

► **Il pulsante del telefono** si illumina.

Carica

[2.6] Posizionare la cuffia sulla base per la ricarica. Tutti i diodi dell'**indicatore della batteria** si illuminano per 1 secondo.

[2.7] Prima dell'utilizzo, caricare la batteria per almeno 30 minuti. Per la ricarica completa sono necessarie 3 ore.

Installeren Konfiguration Settaggio

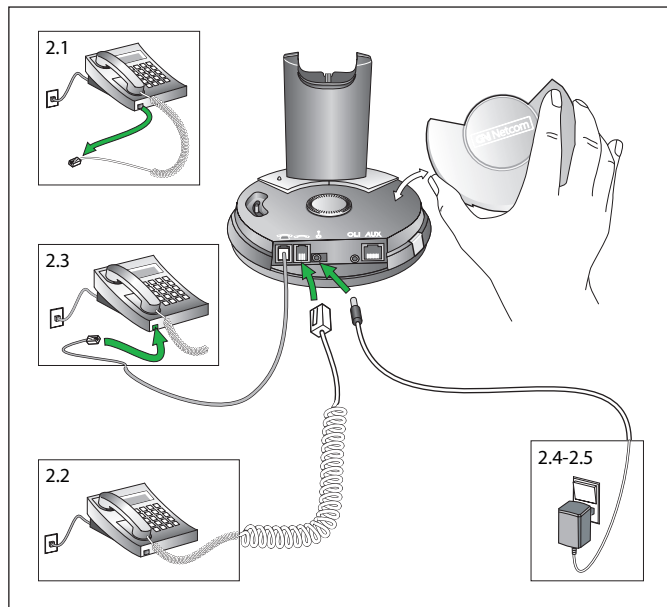

Opladen Laden Carica

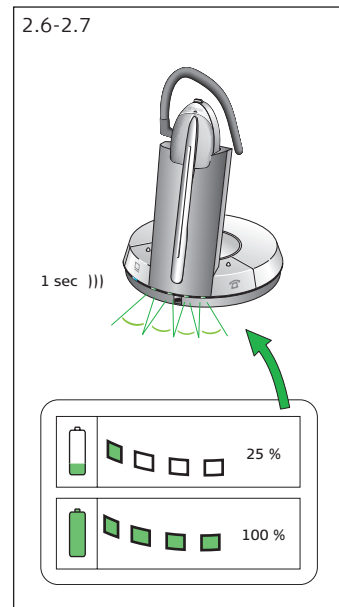



 Het aantal brandende dioden van de batterij-indicator geeft de status van de batterij aan, zelfs als de headset zich niet op het basisstation bevindt.

 Die Anzahl der leuchtenden Dioden zeigt den Ladezustand selbst dann an, wenn sich das Headset nicht in der Basisstation befindet.

 Il numero di diodi illuminati indica il livello di carica raggiunto, anche quando la cuffia non è posizionata nella base.

 Zie de Handleiding voor extra functies voor het instellen van de GN 1000 en een externe online indicator (OLI).

 Anweisungen zum Einrichten des GN 1000 RHL und einer externen OLI finden Sie in der Anleitung für zusätzliche Funktionen.

 Per la configurazione del GN 1000 e di un OLI esterno, consultare la Guida per le funzioni aggiuntive.

Instellen van de kiestoon

- [3.1]** Zet de headset op.
- [3.2]** Neem de headset op en luister of u een kiestoon hoort in de headset.
- ▶ Als u geen of een onduidelijke kiestoon hoort, gaat u voor het instellen door naar 3.3.
- [3.3 - 3.4]** Verwijder de afdekking van het basisstation en schuif de terminatieschakelaar van A tot G en zoek naar de beste kiestoon. Als de kiestoon in positie A even duidelijk is als in positie G, laat u de terminatie op A staan.

Zendvolume instellen

- ▲ Deze instelling is van groot belang, om ervoor te zorgen dat u luid en duidelijk overkomt.
- [3.5]** Zet de headset op.
- [3.6]** Bel iemand op die als testpersoon fungeert.
- [3.7]** Pas het microfoonvolume aan totdat het uitgaande signaal het juiste volume heeft.

Luidsprekervolume aanpassen

- [3.8]** Duw de volumeschakelaar naar **boven/beneden** om het zendvolume in te stellen.
- ▶ Tonen in de headset geven het volumeniveau aan.

Klares Freizeichen

- [3.1]** Setzen Sie das Headset auf.
- [3.2]** Heben Sie den Hörer ab. Achten Sie auf das Freizeichen im Headset.
- ▶ Sollte kein klares Freizeichen zu hören sein, gehen Sie zu 3.3-3.4 über.
- [3.3]** Nehmen Sie die Abdeckung der Basisstation ab.
- [3.4]** Schalten Sie zwischen A und G um, bis das Freizeichen klar hörbar ist. Ist der Ton bei G ebenso klar wie bei A, lassen Sie den Schalter auf A.

Übertragungslautstärke

- ▲ Diese Einstellung ist für den klaren Empfang Ihrer Stimme wichtig.
- [3.5]** Setzen Sie das Headset auf.
- [3.6]** Rufen Sie jemanden an, um die Einstellungen vornehmen zu können.
- [3.7]** Passen Sie die TX-Einstellung an, bis die Testperson Ihnen eine angenehme Lautstärke bestätigt.

Lautsprecher/ Empfangslautstärke

- [3.8]** Drücken Sie die Lautstärketaste **nach oben bzw. unten**.
- ▶ Die Töne im Headset geben die Lautstärke an.

Regolazione segnale di linea

- [3.1]** Indossare la cuffia.
- [3.2]** Sollevare il microtelefono e ascoltare il segnale di linea libera.
- ▶ Se il segnale è assente o poco chiaro, proseguire al punto 3.3.
- [3.3]** Rimuovere il coperchio della base e individuare il selettore del segnale di linea libera.
- [3.4]** Far scorrere il selettore (nelle posizioni da A a G) fino a che il segnale non risulta chiaro. Se il segnale è chiaro sia nella posizione A che in G, impostare il selettore su A.

Impost. vol. trasmissione

- ▲ Questa impostazione è importante per la trasmissione chiara della voce.
- [3.5]** Indossare la cuffia.

- [3.6]** Effettuare una chiamata di prova.
- [3.7]** Procedere con la regolazione TX fino alla conferma dell'interlocutore.

Regol. vol. altoparlante

- [3.8]** Per regolare il volume, spingere il tasto del volume in **alto/in basso**.
- ▶ Il livello viene indicato da segnali acustici nella cuffia.

Instellen van de kiestoon

Klares Freizeichen

Regolazione segnale di linea

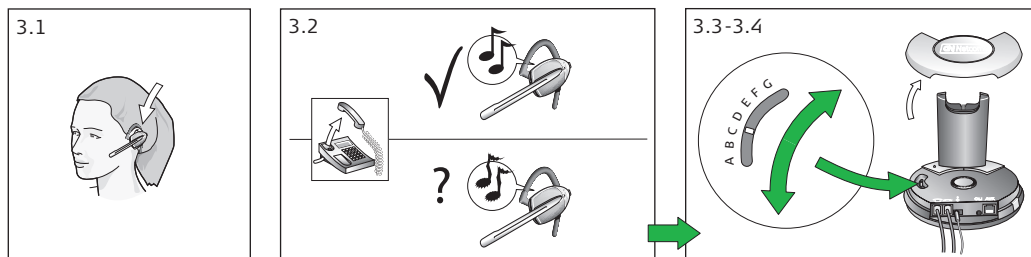

Zendvolume instellen

Übertragungslautstärke

Impostazione del volume di trasmissione

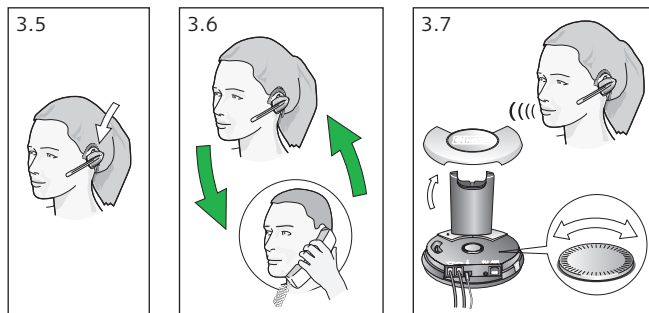

Luidsprekervolume aanpassen

Lautsprecher/Empfangslautstärke

Regolazione volume altoparlante

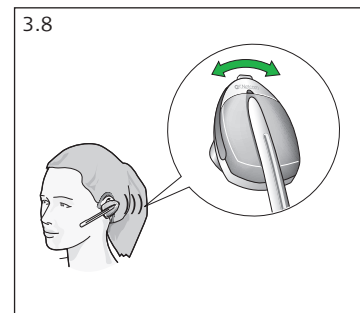

Gesprekken beginnen

[4.1] Haal de headset uit het basisstation of druk op de **aannametoets** van de headset als u de headset al draagt.

[4.2] De telefoonindicator begint te knipperen.

[4.3] Neem de hoorn van de haak.

[4.4] Kies het gewenste nummer.

Gesprekken beëindigen

[4.5] Leg de hoorn op de haak.

[4.6] Plaats de headset terug in het basisstation, of druk op de aanname toets.

Spreekknop van basisstation met indicator: brandt wanneer de voeding is ingeschakeld en knippert wanneer de verbinding via de headset is geactiveerd.

Anrufe tätigen

[4.1] Nehmen Sie das Headset aus der Basisstation oder drücken Sie auf die **Sprech-/Rufannahmetaste** des Headsets, wenn Sie es bereits tragen.

[4.2] Die Online-Anzeige an der Basisstation beginnt zu blinken.

[4.3] Heben Sie den Telefonhörer ab, und warten Sie auf das Freizeichen.

[4.4] Wählen Sie die gewünschte Nummer.

Anrufe beenden

[4.5] Legen Sie den Telefonhörer auf.

[4.6] Stellen Sie das Headset zurück in die Basisstation, oder drücken Sie die Sprech-/Rufannahmetaste.

Taste für Gespräch über Basisstation mit Anzeige: Leuchtet, wenn das Gerät Strom hat, und blinkt, wenn die Headsetverbindung aktiviert ist.

Chiamate

[4.1] Rimuovere la cuffia dall'unità base oppure premere il **pulsante di conversazione** se già si indossa la cuffia.

[4.2] L'indicatore del telefono inizia a lampeggiare.

[4.3] Sollevare il microtelefono e attendere il segnale acustico di linea libera.

[4.4] Comporre il numero desiderato.

Conclusione delle chiamate

[4.5] Riagganciare il microtelefono.

[4.6] Riposizionare la cuffia sull'unità base o premere il pulsante di conversazione della cuffia.

Pulsante di conversazione della base (con indicatore): illuminato quando l'alimentazione è collegata, lampeggiante quando è attivato il collegamento nella cuffia.

Gesprekken beginnen

Anrufe tätigen

Chiamate

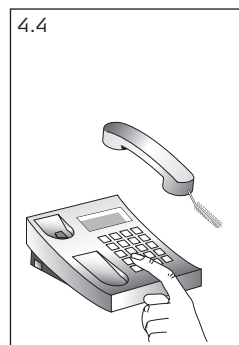
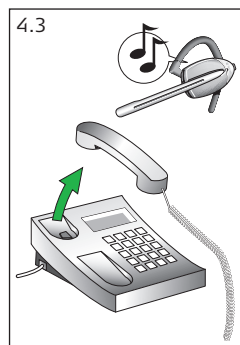
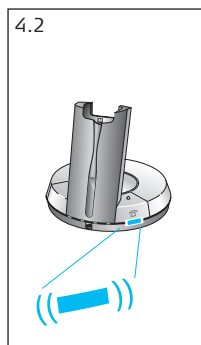
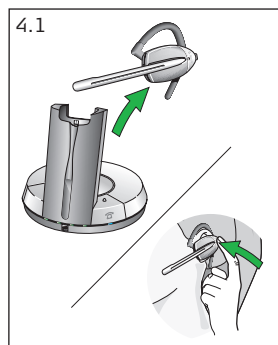

Gesprekken beëindigen

Anrufe beenden

Conclusione delle chiamate

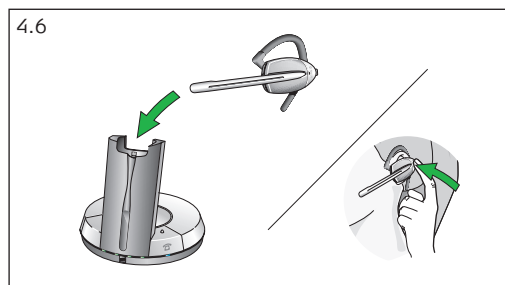
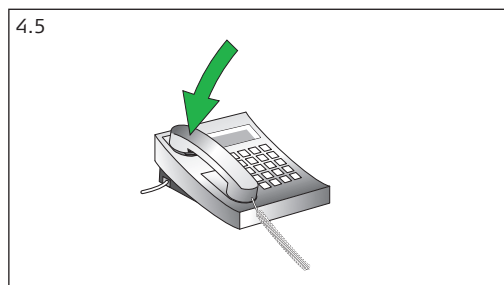

Gesprekken aannemen

[5.1] De telefoon gaat over.

[5.2] Haal de headset uit het basisstation **of** druk op de **aanname toets** van de headset als u de headset al draagt.

[5.3] Neem de hoorn van de haak.

▶ Het gesprek wordt doorverbonden naar de headset.

Mute functie

[5.4] De mute functie wordt geactiveerd/gedeactiveerd door op de mute functie van de volumeregeling te drukken.

▶ Als mute is ingeschakeld, klinkt er een regelmatige toon in de headset en gaat de mute indicator op het basisstation branden.

Opmerking: De mute functie wordt automatisch gedeactiveerd als een gesprek wordt beëindigd.

Anrufe annehmen

[5.1] Das Telefon klingelt.

[5.2] Nehmen Sie das Headset aus der Basisstation **oder** drücken Sie auf die **Sprech-/Rufannahmetaste** des Headsets, wenn Sie es bereits tragen.

[5.3] Nehmen Sie den Telefonhörer ab.

▶ Der Anruf wird an das Headset umgeleitet.

Stummschaltung

[5.4] Die Stummschaltung wird durch Drücken des Stummschalters der Lautstärkeregelung aktiviert bzw. deaktiviert.

▶ Ist die Stummschaltung aktiviert, ist im Headset in regelmäßigen Abständen ein Ton zu hören, und die Stummschaltungsanzeige an der Basisstation leuchtet.

Hinweis: Die Stummschaltung wird automatisch deaktiviert, sobald ein Anruf beendet wird.

Risposta a chiamate

[5.1] Il telefono squilla.

[5.2] Rimuovere la cuffia dall'unità di base **oppure** premere il **pulsante di conversazione** se si indossa già la cuffia.

[5.3] Sollevare il microtelefono.

▶ La chiamata viene indirizzata alla cuffia.

Funzionalità di esclusione del microfono

[5.4] È possibile attivare o disattivare la funzionalità di esclusione del microfono premendo il pulsante corrispondente del controllo volume.

▶ Quando si attiva l'esclusione del microfono, in cuffia viene emesso un segnale acustico a intervalli regolari e l'indicatore corrispondente della base si illumina.

Nota: la funzionalità di esclusione del microfono si disattiva automaticamente alla conclusione di una chiamata.

Gesprekken aannemen

Anrufe annehmen

Risposta a chiamate

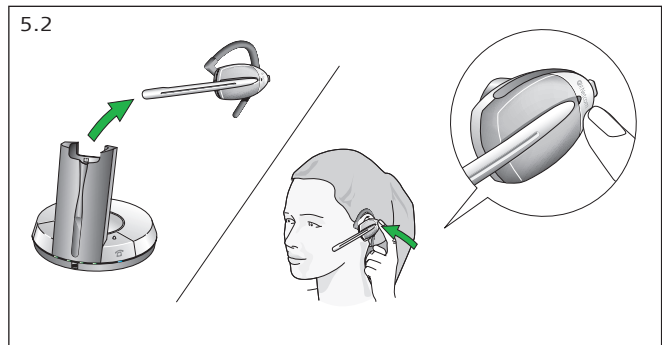
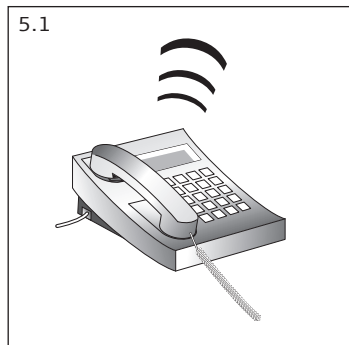

Mute functie
Stummschaltung
Funzionalità di esclusione del microfono

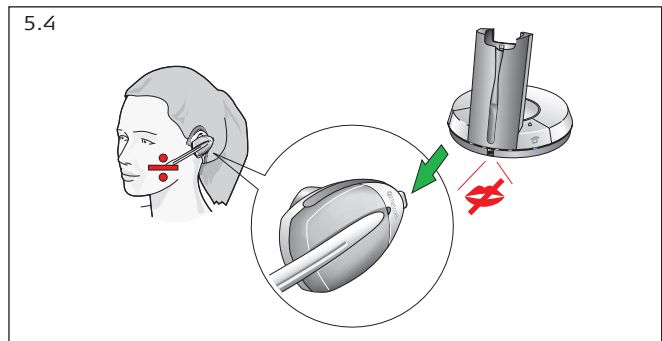
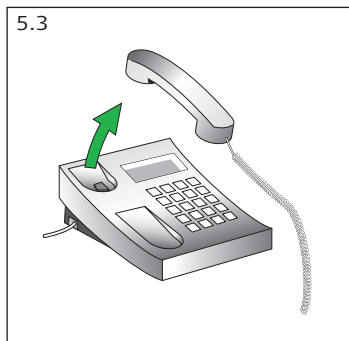

Raadpleeg voor meer informatie en technische specificaties de Handleiding voor extra functies:

- Draagstijlen
- Waarschuwingssignalen/-indicatoren
- Op afstand aannemen/verbreken met de GN 1000
- Problemen oplossen
- Installatie op telefoons met headset-aansluiting

Detallierte Informationen und technische Daten finden Sie in der Anleitung für zusätzliche Funktionen:

- Tragemöglichkeiten
- Akustische/optische Signale
- Fernabnehmerfunktion (RHL)
- Fehlersuche
- Anschluss an Telefonen mit Headset-Buchse

Per ulteriori informazioni e specifiche tecniche consultare la Guida per le funzioni aggiuntive:

- Modi di utilizzo
- Indicatori acustici e visivi
- Alzamicrotelefono remoto (RHL)
- Risoluzione dei problemi
- Installazione su telefoni con presa della cuffia



ATIS Telecommunicatie B.V.

Frankfurtstraat 10
1175 RH Lijnden
Nederland

Tel: +31 (0)23-562 47 00
Fax: +31 (0)23-562 48 60
www.gnnetcom.nl



GN Netcom GmbH

Traberhof Str. 12
83026 Rosenheim
Germany

Tel: +49 (0)8031 - 26 51 0
Fax: +49 (0)8031 - 69 89 5
www.gnnetcom.de
info.de@gnnetcom.com



GN Netcom Italia Srl

Via Fernanda Wittgens n.3
20123 Milano (MI)
Italia

Tel.: +39 02 5832 8253
Fax: 02/58313315
www1.gnnetcom.dk/italy/